

Herzlich willkommen
zu unserer 115. ordentlichen
Hauptversammlung



Marktprognosen für 2019 im Jahresverlauf immer stärker zurückgenommen



|| Globale Automobilproduktion quartalsweise und Gesamtjahr 2019 – in % gegenüber Vorjahresperiode

Erwartung Januar 2019

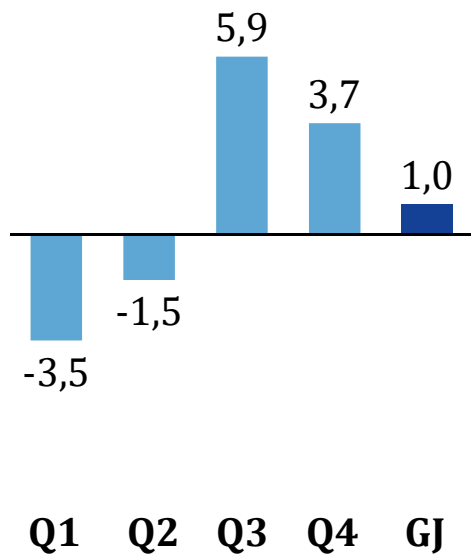

Erwartung Juni 2019

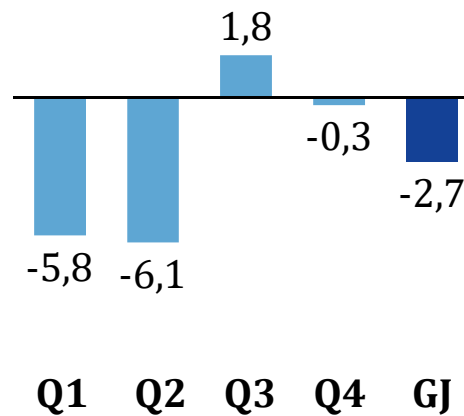

Ist

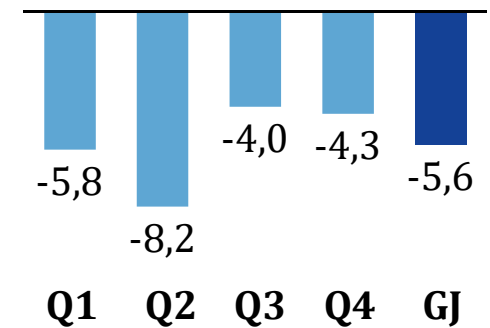

Quelle: IHS, JP Morgan

Umsatzwachstum trotz Marktrückgang



|| Konzernumsatz – in Mio. EUR

|| Globale Automobilproduktion – in Mio. Stück

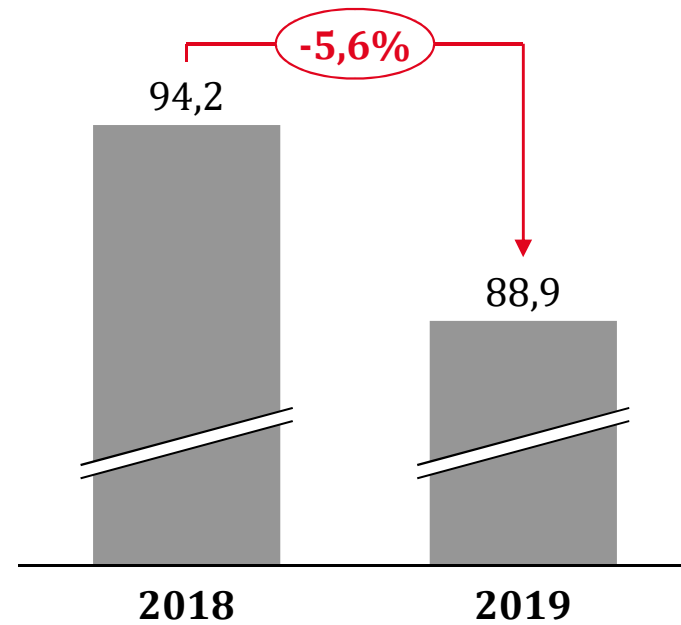
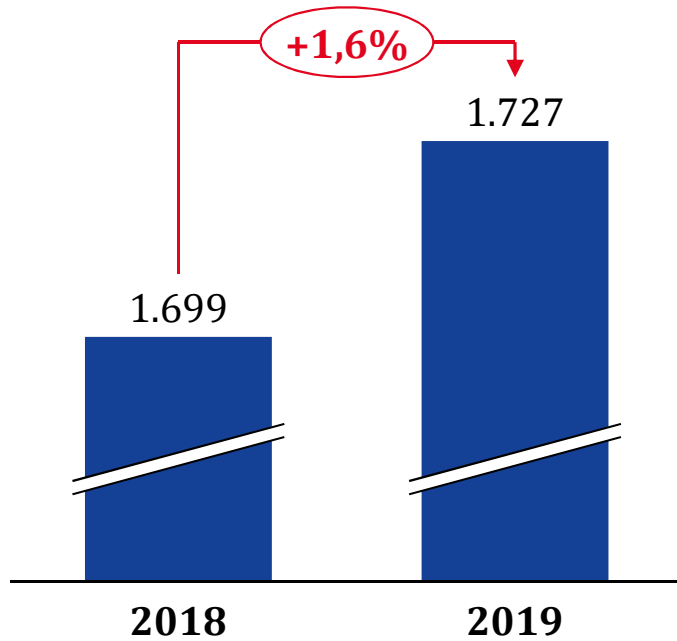

Starkes Wachstum bei Geschäftsbereichen Leichtbau/Elastomertechnik und E-Mobility



|| Segmentumsatz Erstausrüstung – in Mio. EUR

|| Umsatz ausgewählter Geschäftsbereiche – in Mio. EUR

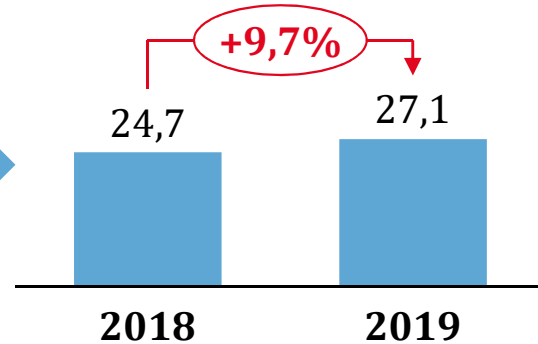
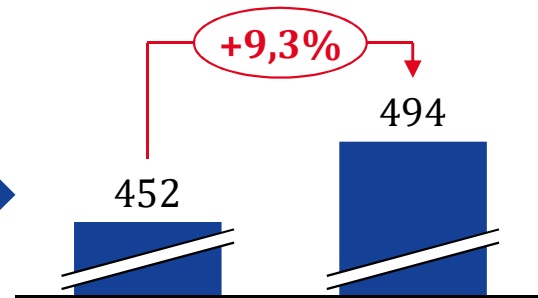
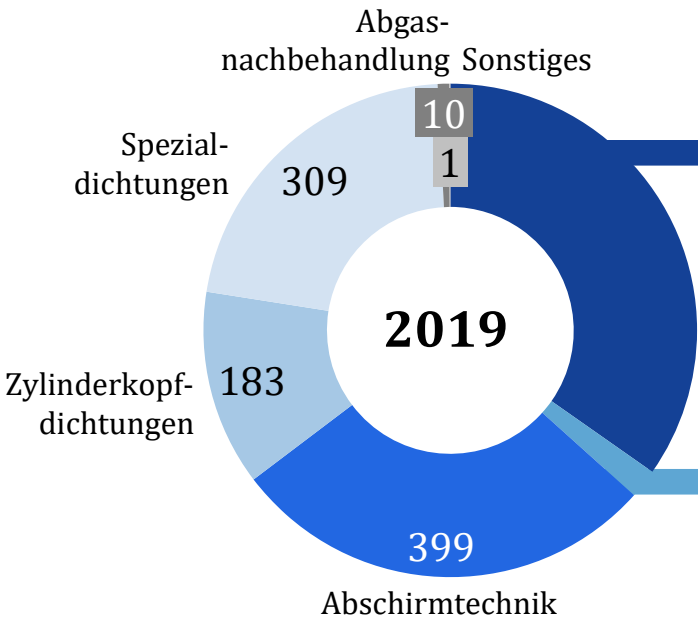

ElringKlinger-Brennstoffzellenstacks überzeugen

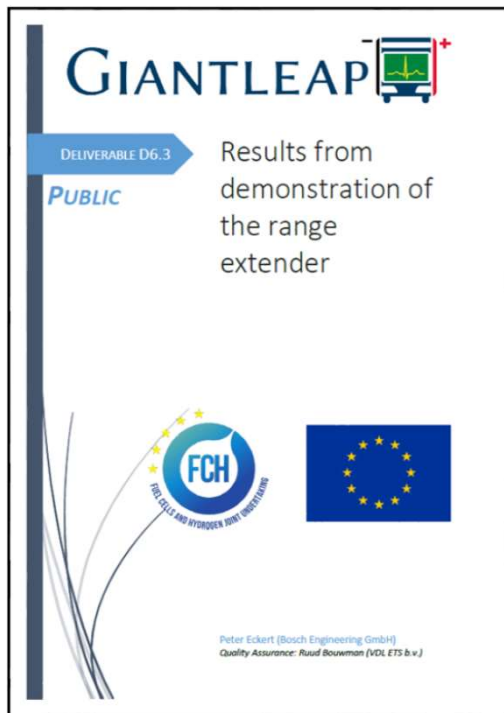

„[...] Die Gesamtleistung des Systems überstieg die Erwartungen. [...] Die in GiantLeap eingesetzten ElringKlinger-Stacks zeigten während des gesamten Projekts eine hervorragende Leistung.“

Ersatzteilgeschäft stark, Kunststofftechnik robust



|| Umsatz der übrigen Segmente – in Mio. EUR

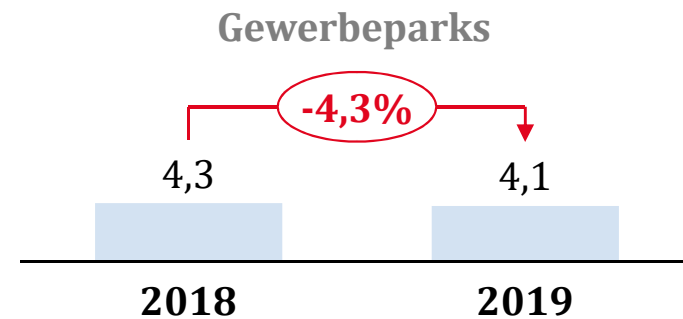
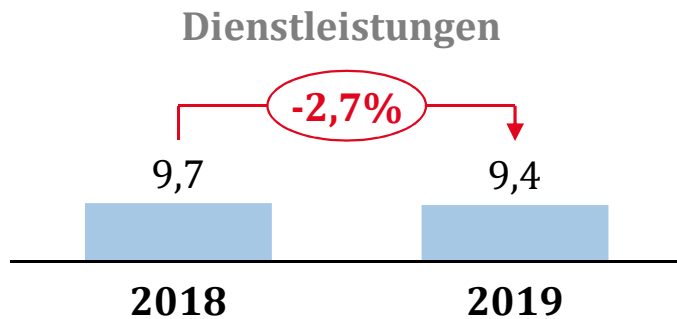
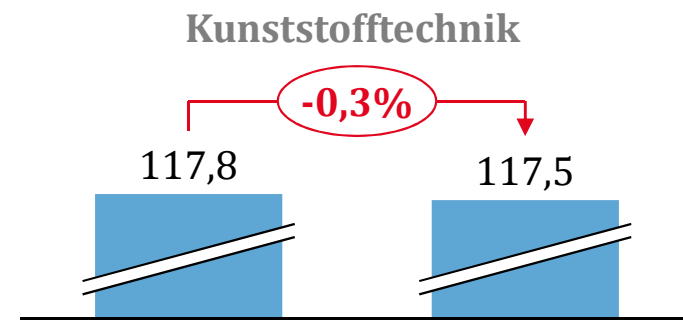
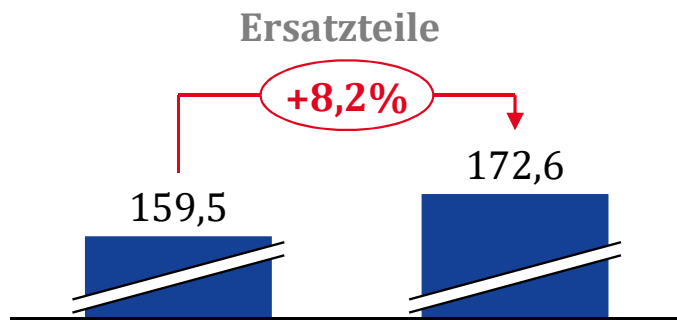

Ergebnis im Jahresverlauf gesteigert



|| EBIT vor Kaufpreisallokation – in Mio. EUR
EBIT-Marge vor Kaufpreisallokation – in % des Konzernumsatzes

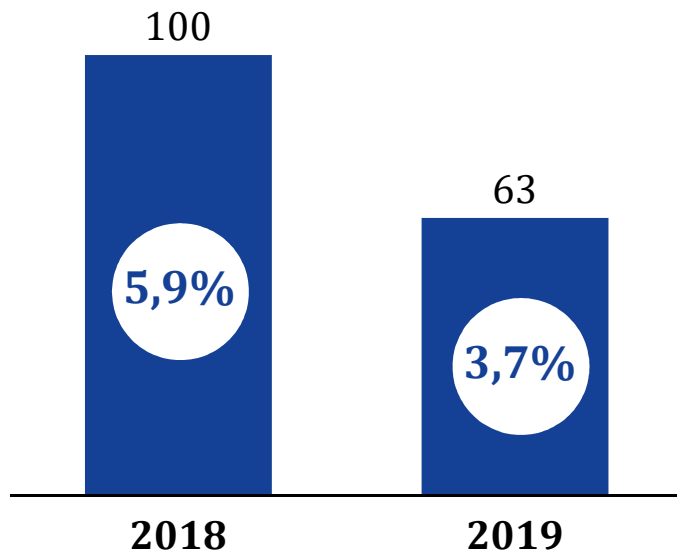

|| EBIT 2019 vor Kaufpreisallokation nach Quartalen – in Mio. EUR
EBIT-Marge vor Kaufpreisallokation – in % des Konzernumsatzes

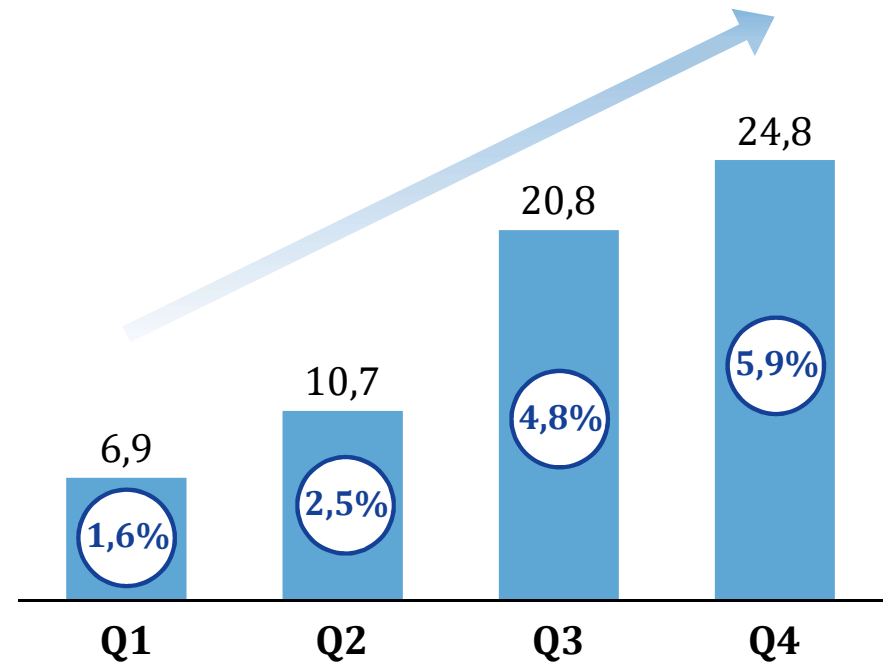

Neue Rechnungslegungsstandards und steuertechnische Effekte als Einflussfaktoren



|| Elemente der Gewinn- und Verlustrechnung – in Mio. EUR

|| Ergebnis je Aktie – in EUR

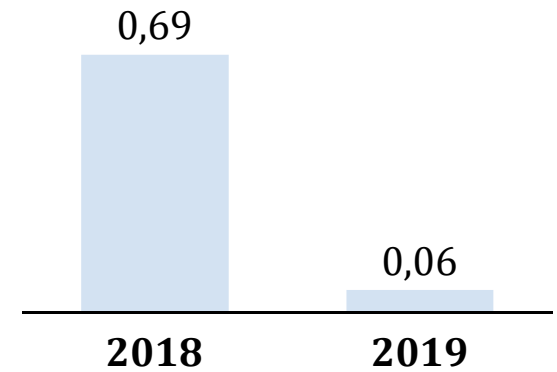
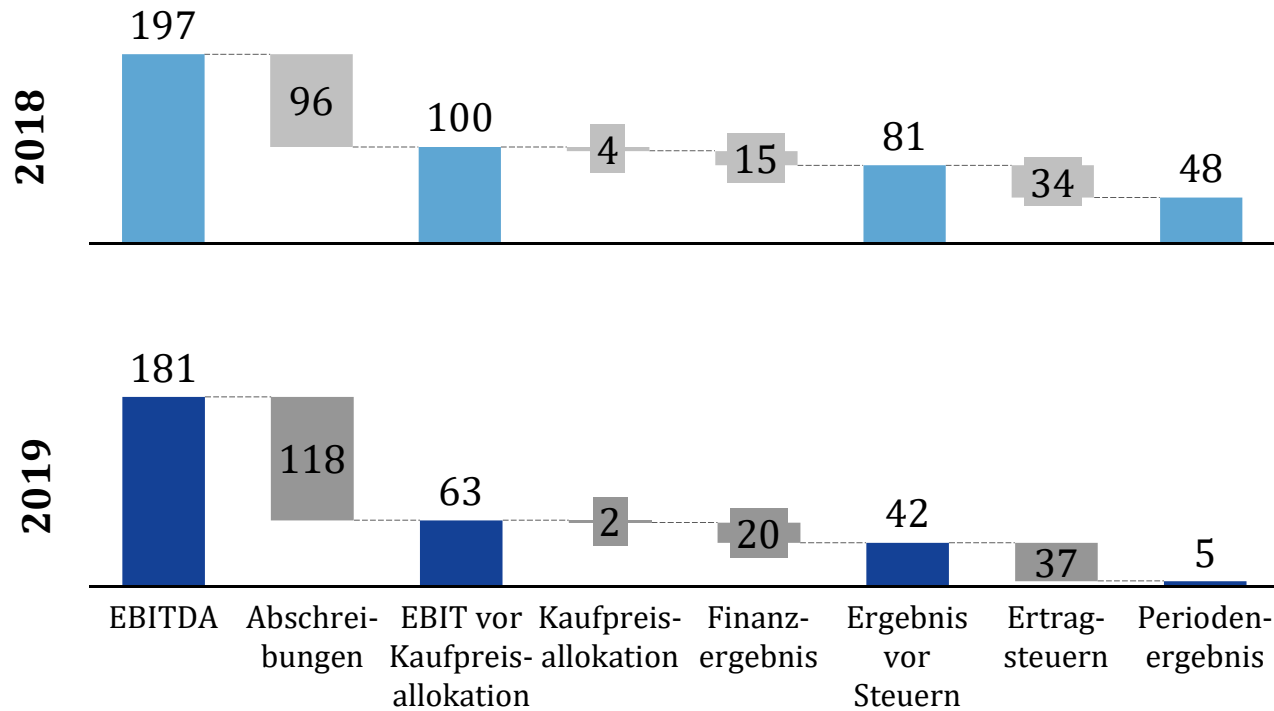

Optimiertes Nettoumlaufvermögen, disziplinierter Ansatz bei Investitionen



|| Nettoumlaufvermögen –
in Mio. EUR bzw. in % des Konzernumsatzes

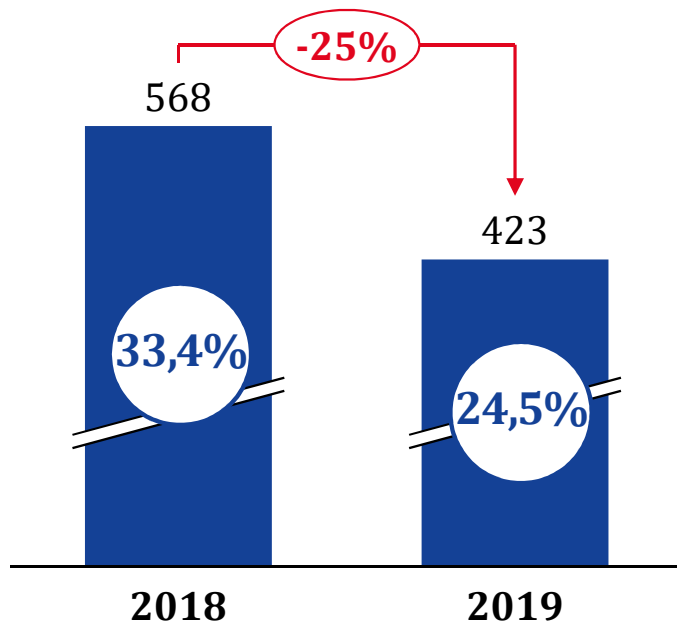

|| Investitionen in Sachanlagen und Finanzimmobilien –
in Mio. EUR bzw. in % des Konzernumsatzes

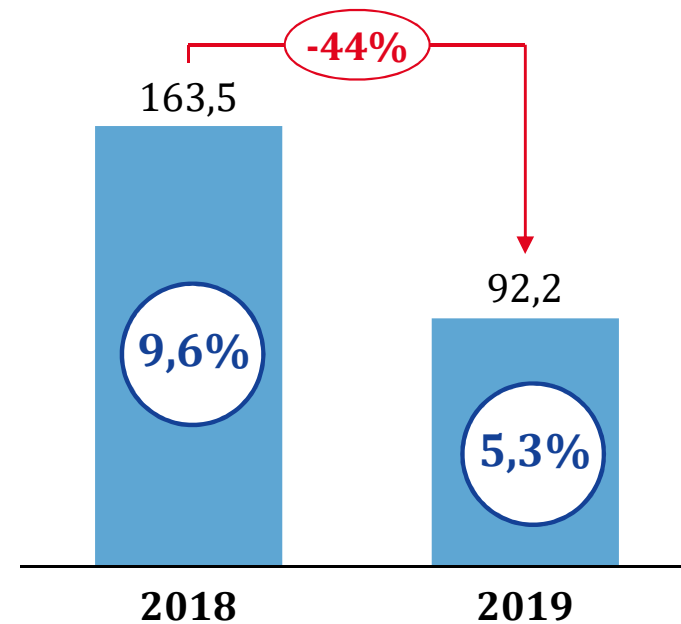

Fahrzeuge mit Verbrennungsmotor langfristig robust, starkes Wachstum der alternativen Antriebe



|| Globale Automobilproduktion mit Verbrennungsmotor – in Mio. Stück

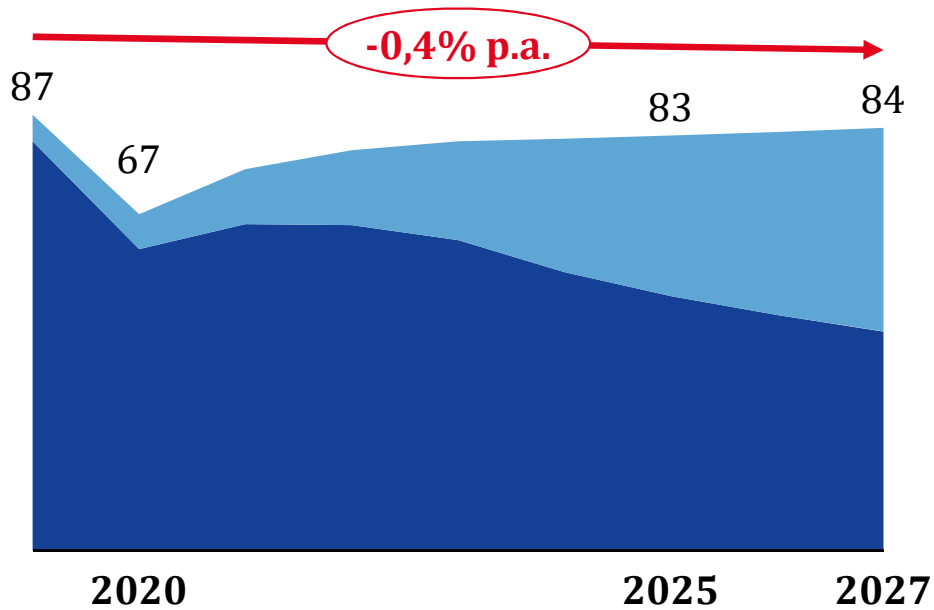

|| Globale Automobilproduktion mit Alternativantrieben – in Mio. Stück

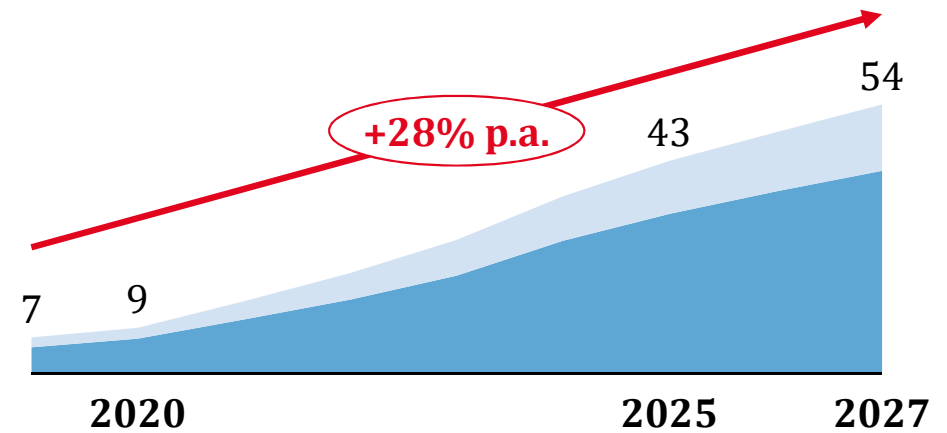

Batterie/Brennstoffzelle
 Hybrid
 Verbrennungsmotor

Quelle: IHS (05/2020)

Cashflow deutlich verbessert, Nettoverbindlichkeiten signifikant reduziert



|| Operativer Free Cashflow – in Mio. EUR

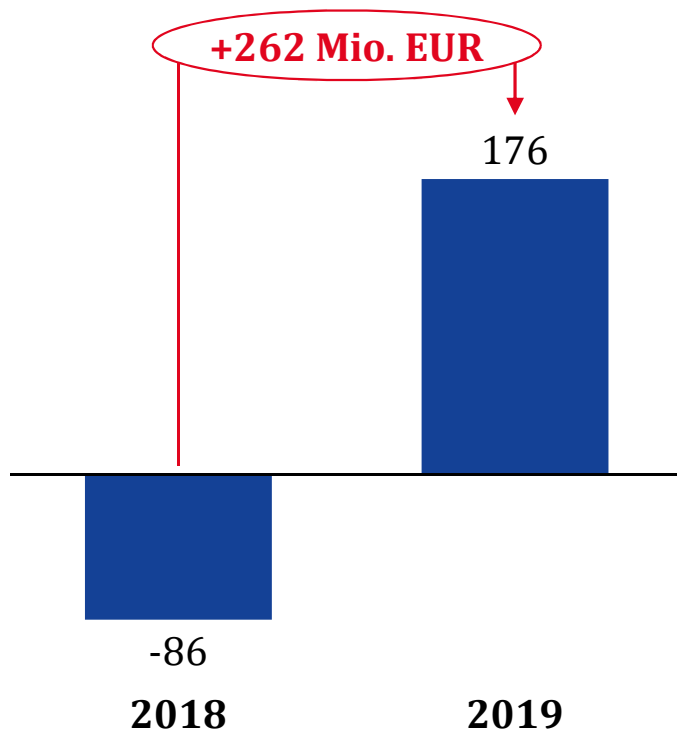

|| Nettofinanzverbindlichkeiten nach Quartalsstichtagen – in Mio. EUR

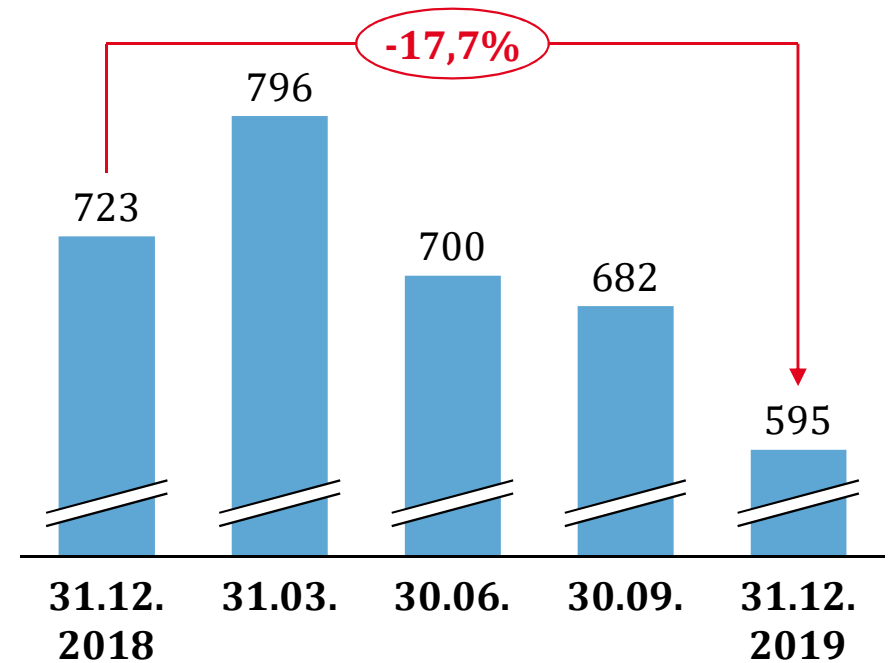

2020 vor Corona: gutes Jahresauftaktquartal



|| Konzernumsatz – in Mio. EUR

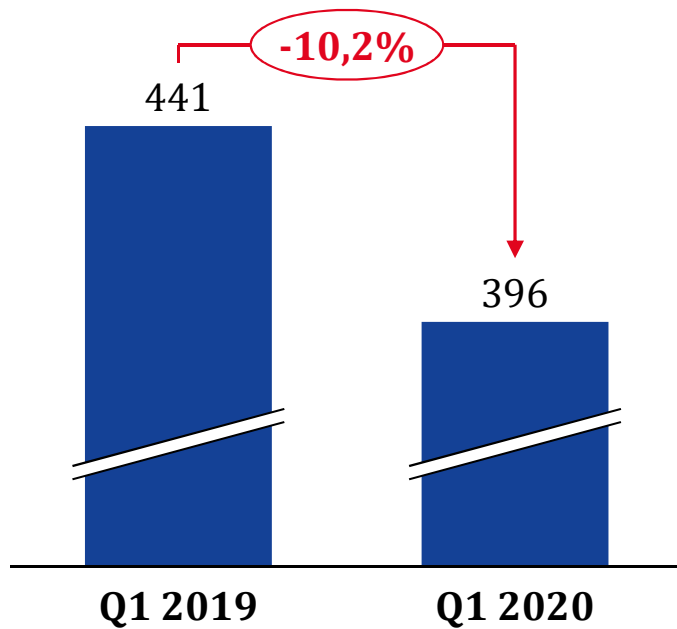

|| Konzern-EBIT – in Mio. EUR
Konzern-EBIT-Marge – in % des Konzernumsatzes

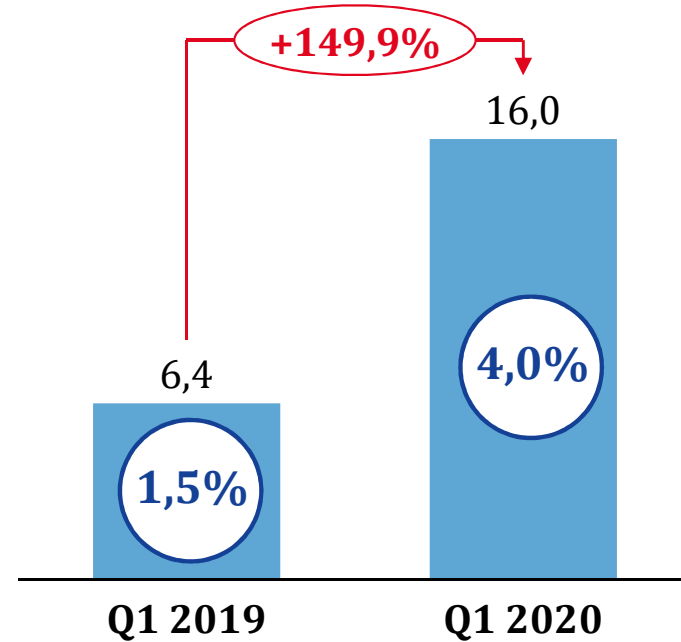

Sicherheit und Gesundheit als oberste Priorität



Herzlichen Dank an unsere Mitarbeiter



Herausforderungen wie nie zuvor

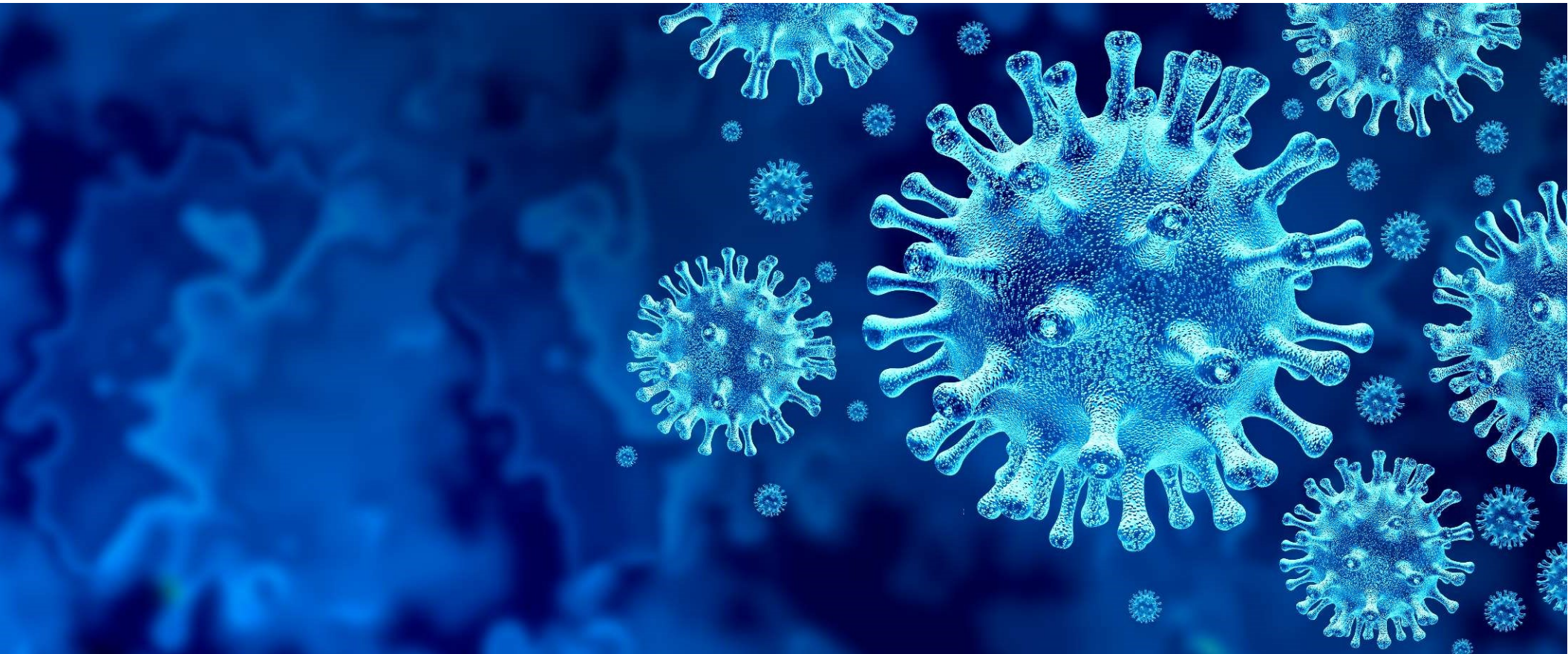

Zwei unterschiedliche Quartale infolge von Corona



|| Produktion in den ElringKlinger-Werken der drei Haupt-Autoregionen im Februar 2020

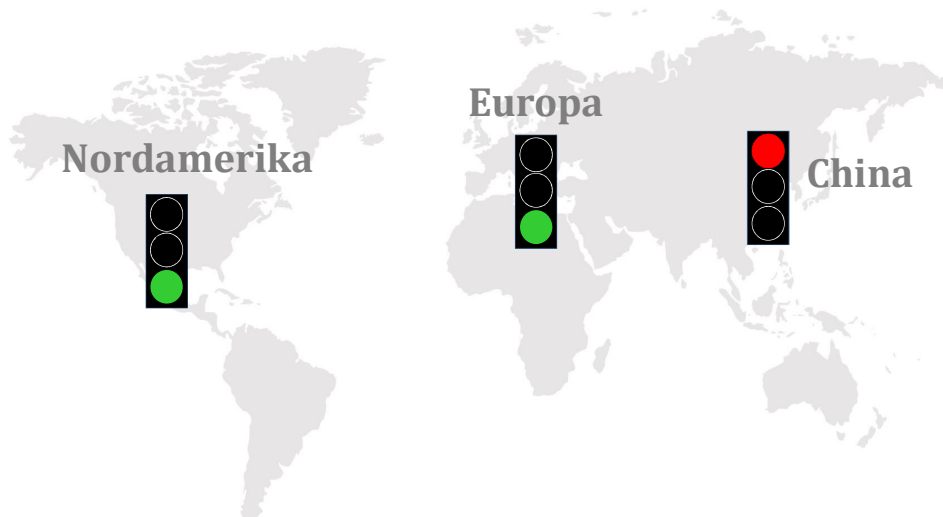

|| Produktion in den ElringKlinger-Werken der drei Haupt-Autoregionen im April 2020

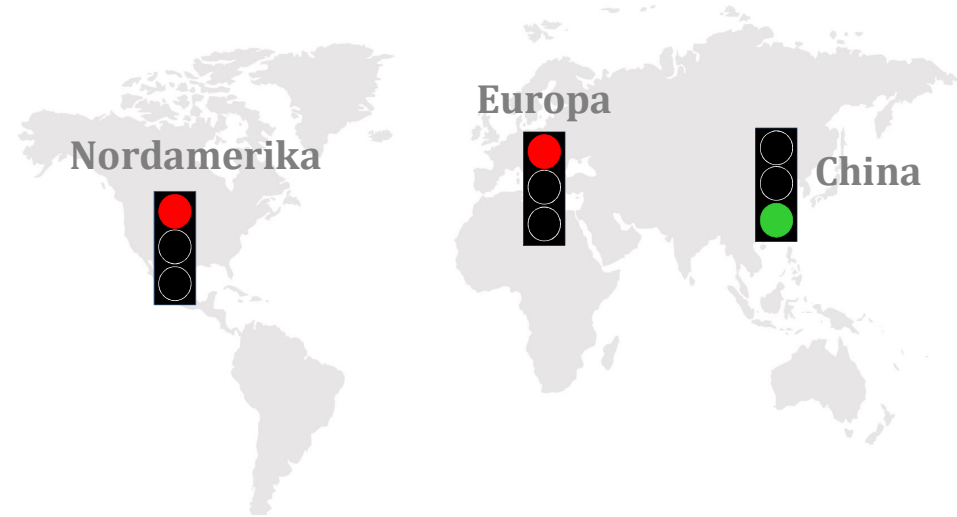

Markteinbrüche durch Coronavirus-Pandemie

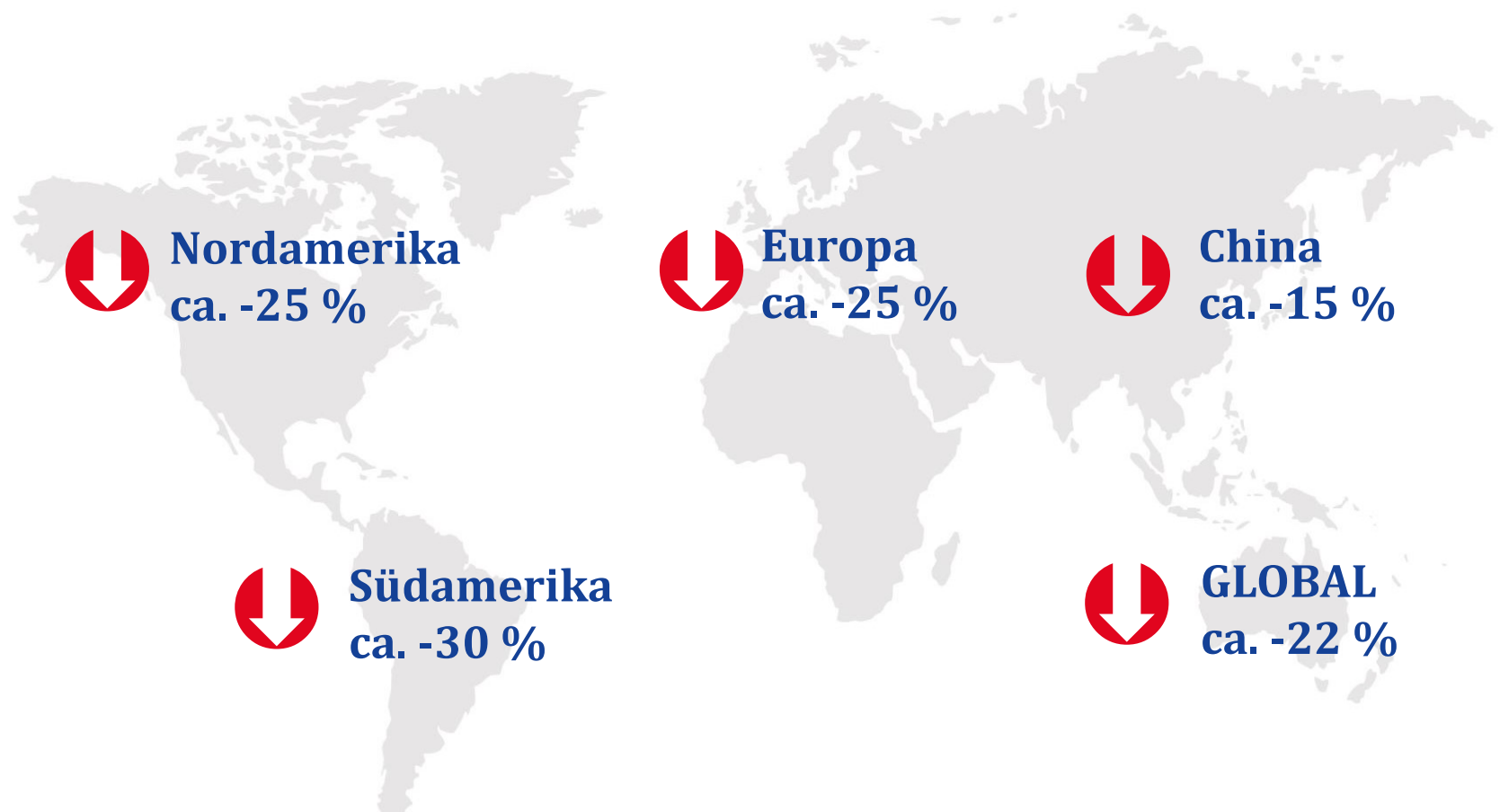

Ausblick 2020



Rückgang der globalen Automobilproduktion um ca. 22%



Umsatzentwicklung leicht besser als Marktveränderung



EBIT-Marge erkennbar unter Vorjahresniveau

Angesichts der zahlreichen Unwägbarkeiten und der hohen Dynamik der Coronavirus-Pandemie lassen sich verlässliche Prognosen nur äußerst schwierig vornehmen. Zahlreiche Faktoren können die allgemeine wirtschaftliche Lage beeinflussen. Die daraus resultierenden ökonomischen Folgen können sich auch auf die Geschäftslage von ElringKlinger auswirken.

Chancen durch richtige strategische Aufstellung

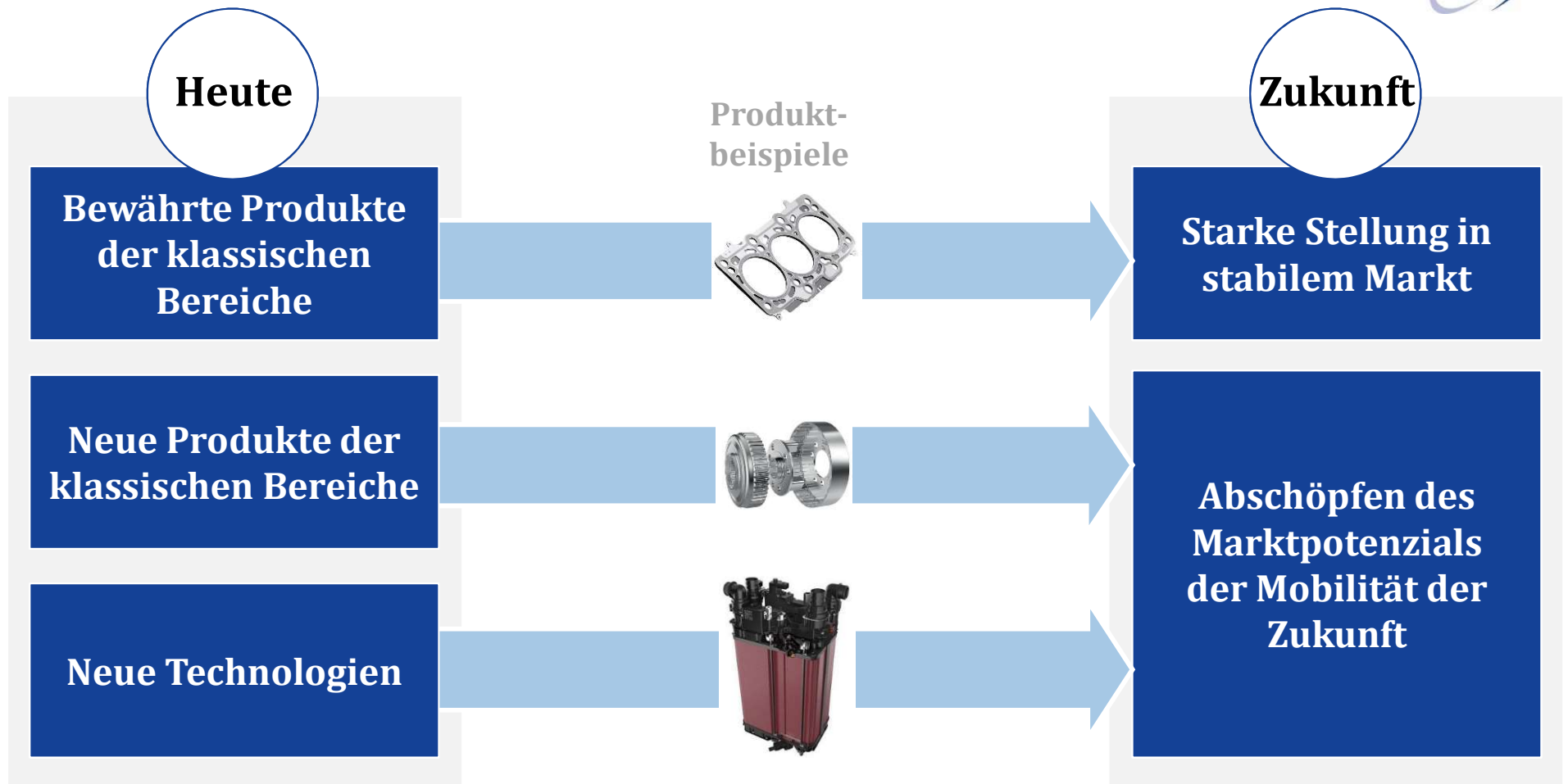

ElringKlinger ist strategisch gut aufgestellt

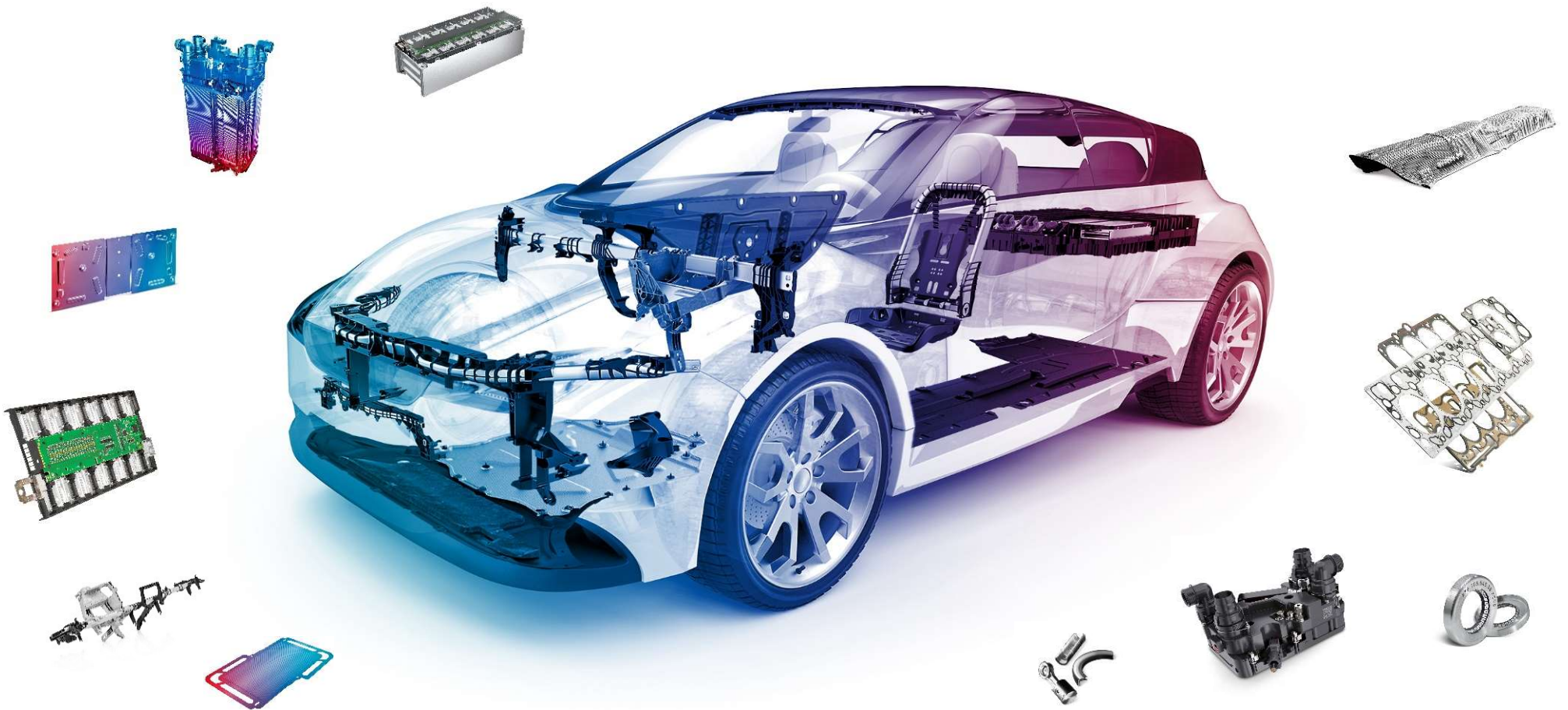

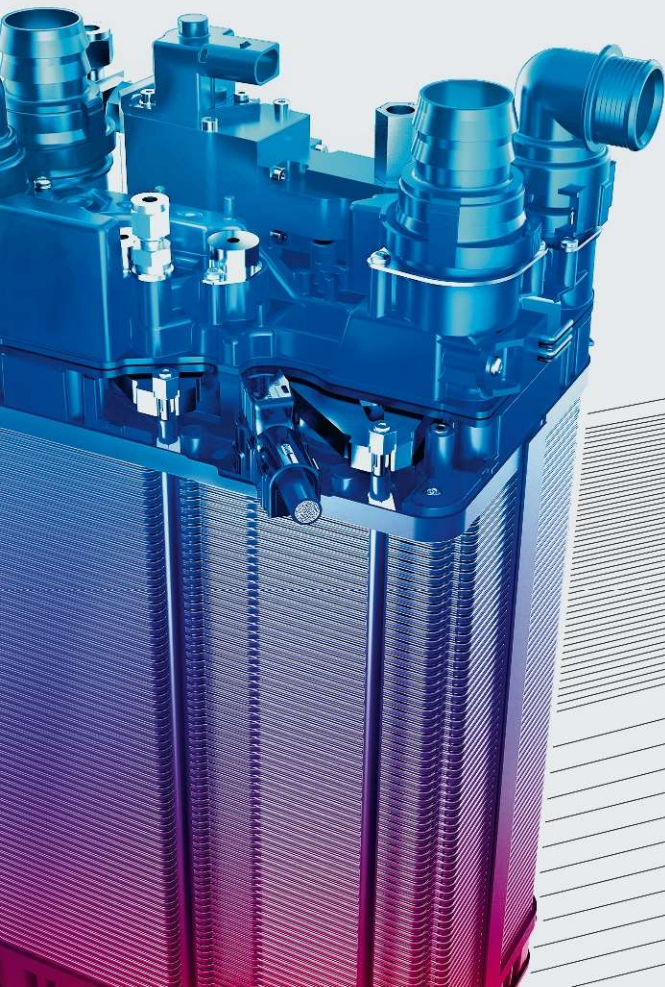

Herzlichen Dank
für Ihre Aufmerksamkeit.

